

BARRIERA ANTINONDAZIONE MOBILE TEMPORANEA



Scheda prodotto

NOAQ Boxwall BW 52

Altezza di confinamento utile: 50 cm.
 Dimensioni singolo elemento: 98x68x53 cm.
 Lunghezza utile: circa 90 cm.
 Materiale: Polipropilene vergine / ABS Riciclabile: 100%
 Resistenza alle temperature: -20° / +90°



NOAQ ANGOLO ESTERNO 30° BW50-OC

Altezza di confinamento utile: 50 cm.
 Peso circa 2 Kg.

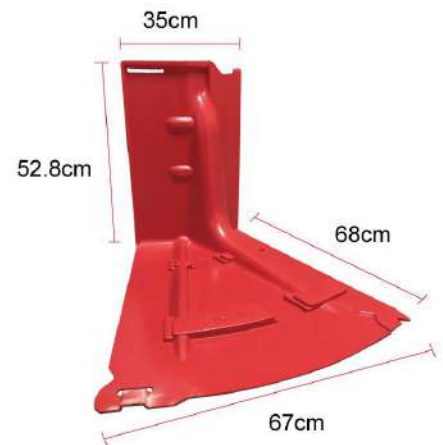

NOAQ ANGOLO INTERNO 30° BW50-IC

Altezza di confinamento utile: 50 cm.
 Peso circa 2 Kg.
 Materiale: ABS



FINALE SINISTRO BW52GL

Altezza di confinamento utile: 50 cm.

Peso circa 2 Kg.



FINALE DESTRO BW52GR

Altezza di confinamento utile: 50 cm.

Peso circa 2 Kg.



NOAQ BW102

Altezza di confinamento utile: 100 cm.

Dimensioni singolo elemento: 99 x 120 x 106 cm.

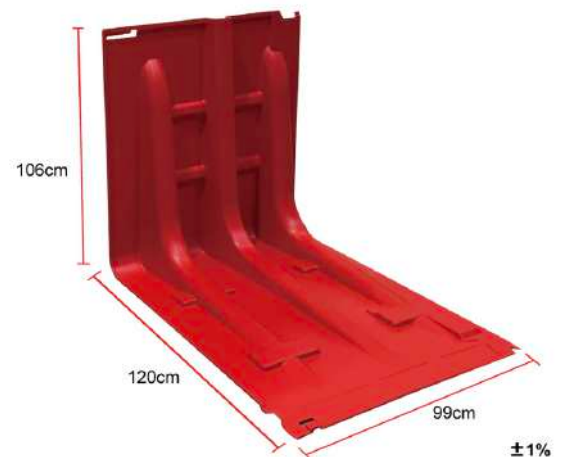

NOAQ ANGOLO ESTERNO 30° BW102-OC

Altezza di confinamento utile: 100 cm.

Peso circa 8,5 Kg.



NOAQ ANGOLO INTERNO 30° BW102-IC

Altezza di confinamento utile: 100 cm.

Peso circa 12 Kg.



Imballo: cassa in legno riutilizzabile, misure 215x147x112 cm. peso 500 kg
ogni imballo contiene 20 Boxwall angolari



Produttore NOAQ Flood Protection AB (Sweden)

Rev. 1-23

Scheda prodotto indicativa, soggetta a cambiamenti.

Avviso importante

Le inondazioni sono eventi naturali controllabili solo in minima parte. Inoltre, ogni situazione è diversa dall'altra, quindi è necessario conoscere a fondo il funzionamento e i limiti di tutte le attrezzature protettive e utilizzarle sempre con buon senso. Il fornitore dell'attrezzatura, il produttore, il rivenditore, la società di noleggio ecc. non si assumono alcuna responsabilità in merito all'adeguatezza dell'attrezzatura nonché ad eventuali lesioni personali o danni alle cose. Tutte le barriere mobili, non sono impermeabile al 100%, un piccolo quantitativo d'acqua può passare a causa delle sovrappressioni. Leggere attentamente e seguire le istruzioni di utilizzo.